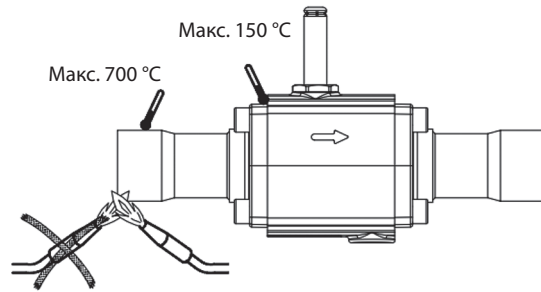
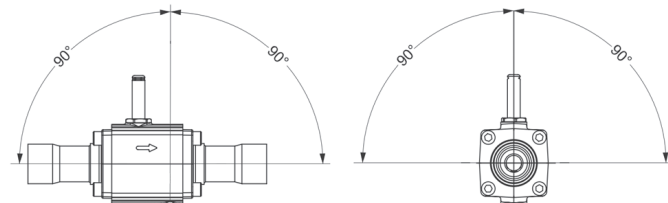

Руководство по монтажу

Электромагнитный клапан

Тип EVR 54

Хладагенты: R134a, R22/R407C, R404A/R507, R410A	Температура рабочей среды: -40 – 105 °C	Максимальное рабочее давление: 45 бар
---	---	---

<p>Монтаж</p>  <p>Макс. 700 °C Макс. 150 °C</p>	<p>Угол монтажа</p>  <p>90° 90° 90° 90°</p>
---	--

<p>⚠</p> <p>При снятие катушки с клапана обязательно отключайте ее от питания. В противном случае существует риск повреждения катушки и возникновения травм и ожогов.</p> 	<p>Монтаж катушки электрической</p>  <p>Нажать! Выкл. Уплотнительное кольцо является обязательным</p>
---	---

 <p>Момент затяжки 30 Нм</p>	<p>ВНИМАНИЕ! Выполняйте затяжку только крест-накрест!</p>
---	--

№	Деталь	Материал
1	Корпус клапана	Чугун
2	Поршень	Нержавеющая сталь
3	Пружина поршня	Нержавеющая сталь
4	Вкладыш	PTFE
5	Уплотнительное седло	Нержавеющая сталь
6	Фланец в сборе	Нержавеющая сталь
7	Пылезащитный колпачок	PE
8	Штифт	Нержавеющая сталь
9	Уплотнительное кольцо	PTFE
10	Прокладка	PTFE
11	Катушка	—
12	Сердечник в сборе	Нержавеющая сталь / тефлон
13	Пружина сердечника	Нержавеющая сталь
14	Гайка управляющего пилота	Нержавеющая сталь
15	Уплотнительное кольцо	Нержавеющая сталь
16	Мембрана в сборе	PTFE
17	Опорная шайба	Нержавеющая сталь
18	Фильтр в сборе	Нержавеющая сталь
19	Стопорное кольцо	Нержавеющая сталь
20	Винт	Нержавеющая сталь